



CE

Однофазные трансформаторы безопасного напряжения

мощностью от 2,0 кВА до 10,0 кВА (исполнение BU)

ET1o BU

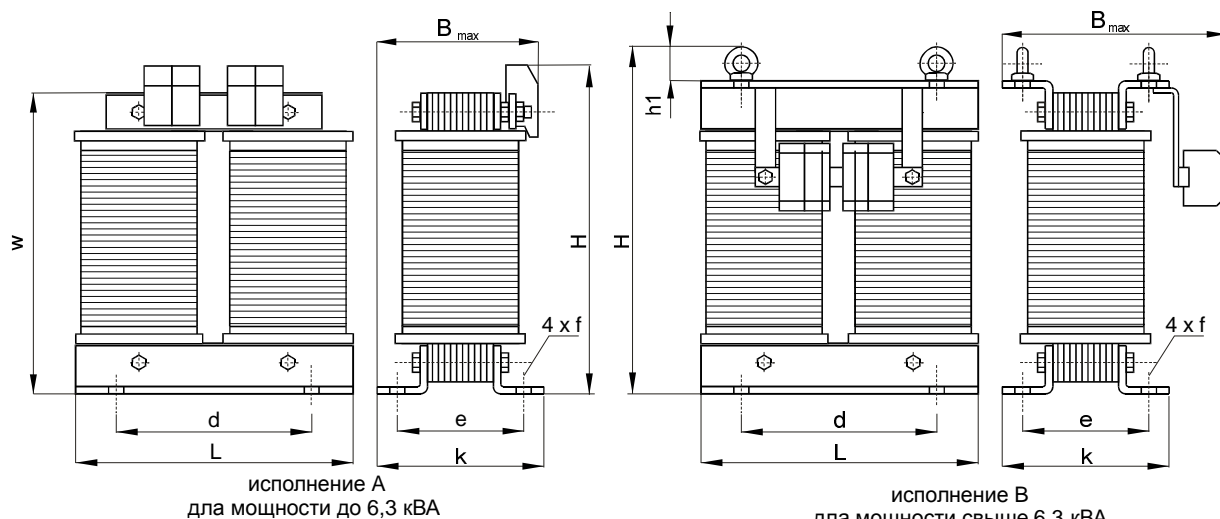

ТЕХНИЧЕСКИЕ ДАННЫЕ

Исполнение : трансформаторы безопасного напряжения изготавливаются согласно требованиям EN 61558-1 и EN 61558-2-6

Класс изоляции : T40E - в наземной версии N/3,
T45E - в морской версии W/3

Степень защиты : IP 00

Класс защищенности : I

Частота : 50/60 Гц

Напряжение первичной обмотки : до 1000 В

Напряжение вторичной обмотки : до 50 В

Токовые клеммы : токовые клеммы номинального сечения от 4 мм² до 150 мм² либо медные шины

Крепеж : с помощью уголков

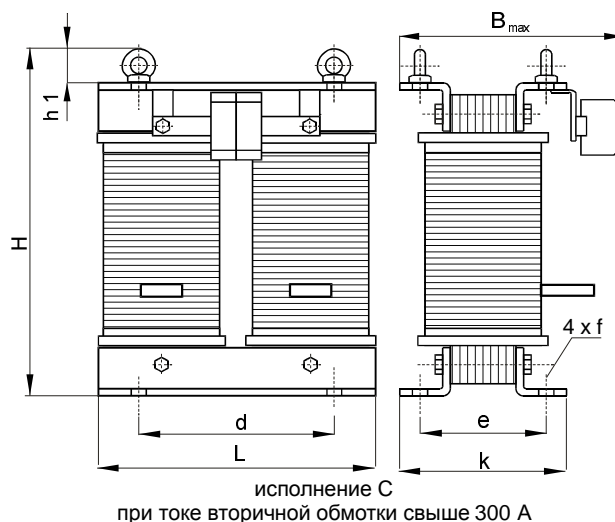

ОПИСАНИЕ

Трансформаторы безопасного напряжения предназначены для питания электрических устройств низковольтным напряжением. В стандартном исполнении трансформаторы приспособлены к монтажу с помощью крепежных уголков. Количество выводов со стороны первичной и вторичной обмоток - по согласованию с получателем. Токовые клеммы могут быть размещены только с одной либо по обеим сторонам трансформатора. По желанию трансформаторы могут быть собраны в корпусах со степенями защиты IP 23, IP 44 и IP 54 с возможностью вывода питающих кабелей через дроссельные катушки. В стандартном исполнении корпуса покрыты порошковым лаком цвета RAL 7032.

Тип	Мощн. [кВА]	L [мм]	B _{max} [мм]	H [мм]	d [мм]	e [мм]	k [мм]	h1 [мм]	w [мм]	f [мм]	Масса [кг]	Исполн.
ET1o_* - 2,0 BU	2,0	178	145	252	128	114	140	-	223	11 x 15	18	A
ET1o_* - 2,5 BU	2,5	178	158	252	128	126	152	-	223	11 x 15	21	A
ET1o_* - 3,0 BU	3,0	200	165	280	140	133	165	-	258	11 x 15	24	A
ET1o_* - 3,5 BU	3,5	200	177	280	140	145	177	-	258	11 x 15	27	A
ET1o_* - 4,0 BU	4,0	200	195	285	140	160	192	-	258	11 x 15	30	A
ET1o_* - 5,0 BU	5,0	200	205	285	140	171	203	-	258	11 x 15	36	A
ET1o_* - 6,3 BU	6,3	240	180	315	200	140	178	-	305	11 x 15	41	A
ET1o_* - 7,5 BU	7,5	280	255	415	240	141	183	53	-	11 x 15	46	B
ET1o_* - 8,0 BU	8,0	280	265	415	240	151	193	53	-	11 x 15	57	B
ET1o_* - 10,0 BU	10,0	280	280	415	240	166	208	53	-	11 x 15	64	B

* - для трансформаторов в морском исполнении W/3 необходимо в обозначении прибавить букву "M"

Примечание:

Производитель оставляет за собой право введения изменений, вытекающих в процессе непрерывного совершенствования изделий. По предварительному согласованию возможным является исполнение трансформатора в иной версии.

Производитель:

ELHAND TRANSFORMATORY, PL 42-700 LUBLINIEC, ul. PCK 22, tel.: +48 (34) 353 17 10, +48 (34) 351 32 20, fax: +48 (34) 356 40 03
http://www.elhand.com.pl, e-mail: info@elhand.com.pl